

7+8/83

KALENDIS AVGVSTIS

MCMLXXXIII

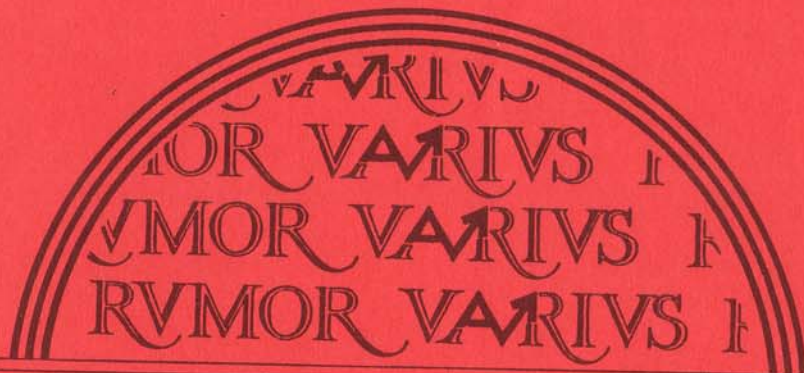

RVMOR VARIVS



TOMUS 6

FASC. 42

# RVMOR VARIVS

RVMOR VARIVS a SOCIETATE  
LATINA TVRICENSI in aedi-  
dibus AKADis editur.

RVMOR VARIVS sexies in  
singulos annos editur.

Editio: CCCXXX

Pretium subnotationis:  
(annuum)

In Helvetia	Fr. 14.--
In Germania	DM 18.--
In Austria	ÖS 130.--
In ceteris	
Europae terris	Fr. 20.--
In terris trans	
maria sitis	U\$ 18.--

Singula specimina qui  
rogaverit, gratis accipiet.

Collegium redactorum:

Dr. Emanuel Bernard  
Dr. Jürg Bleiker  
Ulricus Aeschlimann  
Martinus Meier  
Dr. W.F. Ebel (Amicus)

Impressum et dispositionem rerum  
legentibus publicandarum curat:

Christina Portner

Typographaeum:

Copy Quick, Zürich

Epistulae, mandata mittenda  
sunt ad domum editoriam:

RVMOR VARIVS  
Postfach 883  
CH-8050 Zürich

Institutum pecuniarium:

Schweizerischer Bankverein  
Zürich Oerlikon  
RVMOR VARIVS P7-642.719.0

RVMOR VARIVS wird von der  
SOCIETAS LATINA TVRICENSIS  
unter dem Patronat der AKAD  
herausgegeben.

RVMOR VARIVS erscheint 6 mal  
jährlich.

Auflage: 330

Abonnementspreis:  
(jährlich)

Schweiz	Fr. 14.--
Deutschland	DM 18.--
Oesterreich	ÖS 130.--
übriges Europa	Fr. 20.--
Uebersee	U\$ 18.--

Einzelne Probenummern können  
gratis bezogen werden.

Redaktionsteam:

Dr. Emanuel Bernard  
Dr. Jürg Bleiker  
Ulricus Aeschlimann  
Martin Meier  
Dr. W.F. Ebel (Amicus)

Graphik und Layout:

Christine Portner

Druck:

Copy Quick, Zürich

Verlagsadresse:

RVMOR VARIVS  
Postfach 883  
CH-8050 Zürich

Bankverbindung:

Schweizerischer Bankverein  
Zürich Oerlikon  
RVMOR VARIVS P7-642.719.0

# PRÆFATIO

## DE FERIIS HOC ANNO IN ITALIA PERACTIS

Cari legentes,

Hoc anno ferias aestivas quintum una cum uxore et liberis in Italia peregi. Hoc anno autem novo loco adhuc nondum visitato: in vico nomine "Gabicce", qui ab illo multo celebriore nomine Cattholica spatio unius aut duorum chilometrorum distat. Ibi ad litus maris Adriatici XIV dies ferias degimus dignos, ut memoriae tradantur! Nam res mirae non modo in itinere, sed etiam in ipso vico Gabicce acciderunt, quarum maxime lepidas, si placet, narrare velim.

Iter inimus ante diem XVI Kalendas Quintiles autocineta vehentes. Profectio feliciter evenit, nam profecti eramus nocte, quo tempore liberi somno placido dormire solent. Iugis illis praeclaris, quibus nomen "Sanctus Bernardinus" (San Bernardino) et "Mons Cineris" (Monte Ceneri) est, transgressis prima luce ad oppidum nomine "Chiasso" advenimus in fine meridionali Helvetiae situm, liberi semper dormientes, uxor musicam a phonocaseta auditam voce amplificans impediens, quominus ego - rotam moderatricem (1) manibus prensans verens, ne multis deviationibus (2) confusus viam rectam amitterem - indormirem.

Hic ego, ut custodibus aditum ad Italiam servantibus (3) syngraphos monstrarem, machinamentum motorium extinguens (4) constiti. Sed ubi syngraphi? Frustra cum uxore quaerere coepi. Machinamento motorio extincto autem liberi silentio facto e somno excitati sunt. "Ubi sumus? Marene Adriaticum iam adepti? Cur, pater, hic consistis?"

Fame cruciamur! Ubi lagona aquam mineralem continens? Ubi pocula, quibus bibamus? Facite, date nobis!" interrogabant, quaesitabant, ululabant, dum parentes semper syngraphos quaerimus. Uxor liberos argumentis et factis perturbata placare conabatur, ego denique syngraphos humi autoraedae iacentes inveni. Custodi, qui haec omnia aequo animo et patienter observaverat, per apertam fenestram autoraedae obtuli inspiciendos. Cum nostrorum liberorum duorum non syngraphos, sed chartas identificarias (5) obtulissem - possident enim liberi nostri tales chartas pro syngraphis - custos interrogavit: "Ubi his chartis identificariis numerus syngraphicus (6) impressus est?" Ego chartas identificarias talem numerum non continere non ignorans, multa respondere autem moleste ferens tacitus indice numerum cursualem domicilii, qui indicatus erat, monstravi. Quo numero monstrato - scilicet in utraque charta idem numerus legebatur! - custos subito contentus factus est: Hilariter comiterque "Optime," inquit "licet vos porro vehi. Transgredimini finem! Felices ferias vobis!" - "Gratias" respondimus ridentes et salutantes (dubito an liberi tum intellegerent veram causam, cur uxor mecum tam hilariter rideret).

Ita iter ad vicum Gabicce perfecimus illis stratis autocineticis (7) Italiae celeberrimis, interdum affluentibus vehiculariis (8) impediti, interdum aliqua mora ad animos recreandos sub sole mediterranea fruentes. Ad meridiem denique deversorium in vico Gabicce situm attigimus, quod finem itineris exoptaveramus.

Ubi a ministris deversorii salutati vestibulum intravimus, ego itinere longo feliciter peracto gaudens magna voce illa Vergilii recitavi, quae olim in schola didiceram (leguntur, nisi fallor, aliquo loco in carmine nomine Georgica clarissimo):

"Salve, magna parens frugum, Saturnia tellus,  
magna virum; tibi res antiquae laudis et artis  
ingredior...."

Quae res nobis porro in feriis attigerint vel quomodo domum reversi simus, proximo libello, si placet, narrabo. Valete!

*A. Aeschlimann*

Udalricus Aeschlimann

- |   |                            |
|---|----------------------------|
| 1) rota moderatrix  | das Steuerrad, Lenkrad     |
| 2) deviatio, -onis, f.                                    | die Umleitung              |
| 3) custos (vel portitor) aditum (ad Italiam) servans      | der (italienische) Zöllner |
| 4) machinamentum motorium exstinguere den Motor abstellen |                            |
| 5) charta identificaria                                   | die Identitätskarte        |
| 6) numerus syngraphicus                                   | die Passnummer             |
| 7) strata autocinetica                                    | die Autobahn               |
| 8) affluentia vehicularia                                 | der (Verkehrs-)Stau        |

## Facete lepideque dicta

### Colloquium cum Papa.

Henricus autem Guilelmus Ford(us), vulgo Anglice: Henry William Ford, 1863-1947, dispensator ille Americanus industrialis et promotor rerum autocineticarum celeberrimus, colloquium habuit cum papa. Ford(us) autem papam invitavit ter effari verbum "Ford(us)", sed papa vehementer abnuvit. Tum autem Ford(us): Quare, inquit, Tua Sanctitas preces meas modestas repudiat mihi que petenti deest, societati autem competitrici petenti satisfecit benevole? Nam hodierno autem die iam prima luce in Ecclesia Sancti Petri audivi accurate Te dicentem: FIAT voluntas Tua!

## Dialogus de conubio

A: Nonne in animo tibi est conubium contrahere, in matrimonium tibi petere uxorem?

B: Nullo modo, nequaquam!

A: Cur non?

B: Quia solum id aegritudine me adficeret!

A: Quid ita? Cur aegritudine?

B: Quia aemulus invidusque in amore essem.

A: Et quare aemulus esses?

B: Quia uxor mea me deluderet deciperetque!

A: Et quare suspicis uxorem Temet delusuram decepturamque esse?

B: Quia egomet id promererer.

A: Et quare id promerereris?

B: Quia conubium contraxissem, quia in matrimonium uxorem mihi petivissem!

## Miles novus cohortis praetoriae Helveticae Vaticanae.

In numerum tironum cohortis praetoriae Helveticae Vaticanae Suae Sanctitatis Papae adscitus est miles novus sive tiro et iussum ei datum ab optione cohortis est hoc: Hora VIIIa quotidie excitare debes Suam Sanctitatem e somno et eodem tempore renuntiare ad papam informationes meteorologicas. Papa semper Tibi respondebit: Gratias Tibi ago maximas, fili mi, sed Dei gratia omnia iam mihi nota sunt!

Proximo autem die miles novus seu tiro Helveticus cohortis praetoriae Vaticanae officia exsequitur, papam dormientem

excitat e somno et nuntium refert papae: Tua Sanctitas, hora revera est iam VIIIa, tempestas est serena et suda, sine nubibus et sol calidus!- Tum papa: Gratias Tibi ago maximas, fili mi, sed Dei gratia omnia iam mihi nota sunt et accurate scio! - Tum miles Helveticus probus stomachose: Stercus merdamque, inquit, Tute scis, nam est iam hora Xa et pluit lapidibus!---

## Aliquid differt.

Phocion (402-318 a.Ch.n.), vir ille Atheniensis in rebus publicis bellicisque exercitatissimus, discipulus Platonis et Xenocratis philosophi, magister ille exercitus mercennarii seu conducticii regis Achaemenii Artaxerxis IIIi Ochi (filii Artaxerxis IIIi Mnemonis regis Statiraeque reginae, nepotis Darei regis Parysatidisque reginae), qui anno CCCXVIII<sup>o</sup> a.Ch.n. ab Atheniensibus de perduellione seu de patriae proditione est anquisitus et postea poculo veneno condemnatus, ante orationem pro se habendam ultro citroque inambulabat. Unus autem ex caterva amicorum Phocionis eum interrogabat: "Dubitasne fortasse, Phocion mi, quid sis dicturus?" - Tum Phocion philosophus "Neutiquam minime gentium id dubito," inquit "dubito potius, quid sim miser tunc n o n dicturus!" ---

## Imitator vocum animalium.

In theatro varietatum imitator quidam vocum animalium superbit sollertiis facultatibusque se omnes enim voces animalium totius orbis terrarum imitari posse. Tum vox e corona spectatorum: "Imitare, quaeso, vocem sardinae oleo confectae! (Germanice: Oelsardine)"

## Sententia anceps.

Quando autem homo scientificus (vulgo: Wissenschaftler) felix fortunatusque dici potest (dici posset)?

Homo scientificus felix fortunatusque esset, si  
salarium certum Americanum,  
villam rusticam Anglicam,  
uxorem Iaponicam atque  
coquum Sinensem haberet.

Homo scientificus infelix infortunatusque esset, si  
uxorem Americanam,  
coquum Anglicum,  
villam Iaponicam atque  
salarium incertum Sinensem haberet.

## Pinacotheca Monacensis.

Monacensis: Quidnam, Monaci in urbe Bavariae pinacothecam illustrem non invenisti? Quare cives Monacenses non consuluisti? - Tum Berolinensis: Consului, sed memet semper in foricam (tabernam) miserunt!

Amicus

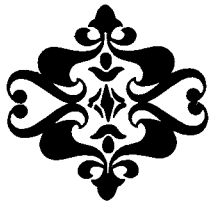

## *De Seminario Latinitatis Vivae*

### *Selestadiensis*

Inter diem XXV. et XXX. mensis Quinctilis huius anni Selestadii in Alsatia (1) seminarium Latinitatis vivae a patre Caelesti Eichenseero, professore Saravipontano et moderatore VOCIS LATINAE, gestum est.

Plerique participantium confluerant e Germania et Helvetia, sed etiam aliarum terrarum incolae salutari poterant, velut Francogallus quidam et immo Canadensis.

Per sex dies Latinitas vere colebatur, non modo in lectionibus, ubi pater Caelestis mirabili atque allicienti modo semper nova vocabula, novas structuras novosque mores loquendi e thesauro suo immensurato extrahebat, sed etiam tempore libero, i.e. in tabernis, in itineribus faciendis et, quandocumque problema aliquod emergerat, illi circiter XXX homines inter se Latine colloquebantur.

Sex dies singuli ita divisi erant, ut ientaculo sumpto instructio Eichenseeriana hora nona inciperet et pausa XXX minutarum interposita usque ad horam duodecimam sive meridianam duraret. His horis pater Caelestis nova vocabula demonstravit, velut verba ad rem coquinariam, ad itinera facienda, ad athletica aliasque res hodiernis temporibus usitatas pertinentia.

Post prandium vacabat spatium temporis usque ad horam quartam et dimidiam. Tum iterum instructio fiebat, sed eo modo, ut primum nonnullae regulae grammaticales "ad usum delphini" quasi repeterentur, deinde collocationes orirentur inter participantes.

Sed, ut pater Caelestis dicere solebat, Latinitas sine humanitate nihil est. Et intra et extra lectiones gaudium, hilaritas humanitasque semper vigeant. Non semel tantum, sed innumerandis occasionibus datis risu fere rupti sunt

seminarii participes, cum a patre Caelesti iocus quidam prolatus esset. Oportet ostendam vobis pauca exempla:

"Bresnievus, ille dictator Russiae nuper mortuus, die quodam lucido mane fenestra aperta solem humane salutavit. Sol simili ratione resalutavit. Meridie iterum fenestram aperuit accipiens salutationem solis. Vespertino tempore autem sol non iam resalutavit. Bresnievo irato interroganti, cur recusaret salutem, sol subridens respondit: 'Quia nunc in occidente sum!'"

Pater Caelestis: "Nunc tua res agitur, Helvetice noster. - Iamne ciconias (2) Alsaticas vidisti?"

Helveticus: "Vidi."

Pater Caelestis: "Albas an nigras?"

Helveticus: "Albas scilicet, quia ciconiae albae esse solent."

Pater Caelestis: "Nihilominus nigrae quoque esse dicuntur. - Scisne, quis eas denigraverit?"

Alio tempore e patre Iesuita, qui inter participantes ver-  
sabatur, quaesivit, utrum diabolus, qui esset etiam crea-  
tura Dei, bonum an malum (3) esset.

Maximo autem gaudio afficiebatur Helveticis locutis, quia eis esset melodia loquendi quaedam mirifica. Quotiens poterat, totiens eam imitari conabatur risu omnium vix represso.

Tali modo in seminario non modo Latinitas colebatur viva, sed etiam amicitiae sunt iunctae multae, quoniam linguae Latinae non sunt fines neque termini. Suadendum est omnibus Latinitatis cultoribus, ut proximo anno seminario intersint!

- (1) Selestadium, -i, n. Schlettstadt (frz. Sélestat)  
Alsacia, -ae, f. das Elsass  
(2) ciconia, -ae, f. der Storch  
(3) "malum" et "bonum" hoc loco sunt substantiva neutrius generis.

Martinus Meier

## Facete lepideque dicta

### Hibernus mirus. (Seltsamer Ire)

Hibernus autem quidam interrogatus, quare semper solum una  
camisia nigra utatur, "Quia, inquit, semper alba  
manet manebitque (camisia) illa!"

### Automataria birota (Motorrad)

Autobirotarius: Tres horas post cursum automatariā birotā  
semper mihi caput dolet.

Convectore seu  
socius : Mihi autem pars contraria!

### Litus amoenissimum.

A: Pro memet est eritque semper litus Maris Adriatici locus  
amoenissimus totius orbis terrarum!

B: Quapropter, qua de causa? Forsitan saepius commeatum tuum  
(tempus otiosum) illic egisti seu consumpsisti?

A: Egomet omnino non, sed uxor mea!

### Munus natalicium.

Patruus: Quidnam ab amita tua ad diem natalem dono seu muneri  
accepisti, puelle mi?

Puellus: Tubam!

Patruus: Perturbasne forte patrem tuum inter laborem?

Puellus: Neutiquam! Cano tubam solum, quandoque dormit!

# Litterae ad legentes

Posonii, die 27. Iulii  
1983

Dominus honorabilis Aeschlimann

Heuréka!

Antiqui Romani cubantes cenabant. Quae consuetudo commoda certa habebat. Animus enim et corpus hominis in cubanti situ minime elaborant.

Ego iam multos annos supellectile ut adiumento ad libros legendos et ad scribendum utor, quod ipse struxi. Vide aditamentum. Omni re assuescendum est, nam solum postea vis eius aestimari potest. Apud Ciceronem: "Nihil est simul inventum et perfectum". Quod inventum etiam aliis suadere potes.

S.P.D.

Vojtech Letko

Mea inscriptio cursalis:

Vojtech Letko  
Francisciho 11  
811 08 BRATISLAVA  
Č.S.S.R.

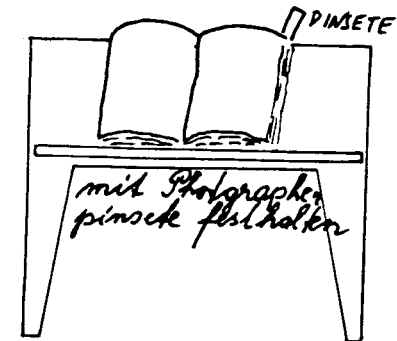
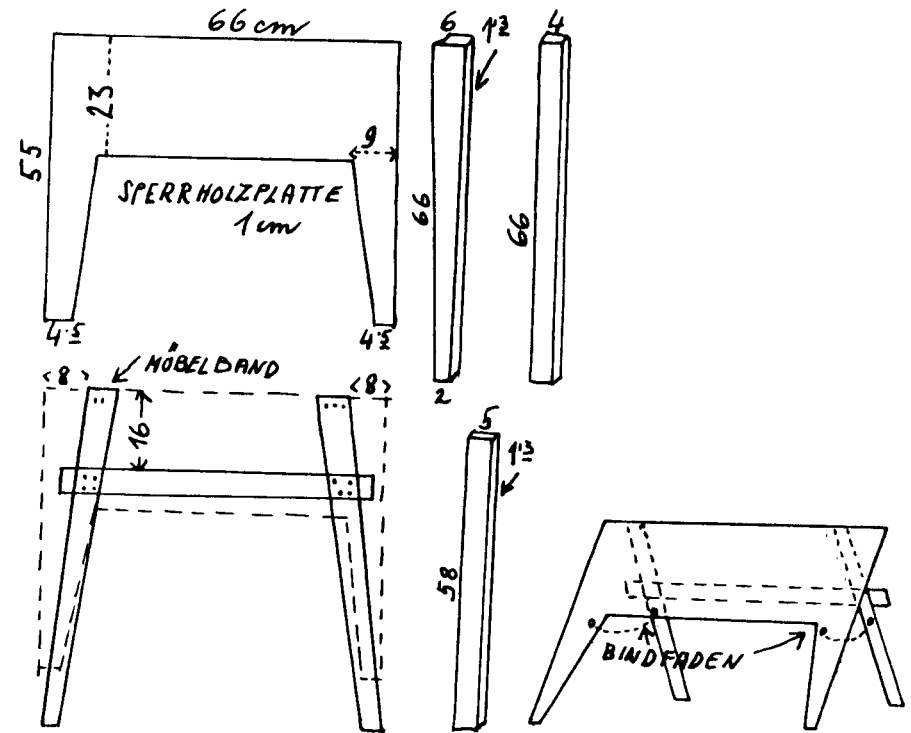

# Aenigma

formā quadrati magici:

- 1 soror Iovis dei
- 2 coniunx
- 3 reprehensio, quam  
Censor edicere poterat
- 4 litus (Genitivus)

1	2	3	4
2			
3			
4			

Hoc aenigma finxit Daniel Weissmann

## Nuntius ad legentes ubique terrarum habitantes

Felicissime accipiam inscriptiones cursuales quam maximas Rumorem Varium legentium Latinitatisque cultorum, qui extra Europam vivunt. Optatissimum enim est mihi scribendi commercium habere et pergere Latino sermone et temporibus nostris cum incolis remotissimorum locorum.

Omnes, qui hunc nuntium legunt idemque desiderium habent, rogo ut mihi respondeant litteris.

Inscriptio cursualis mea est haec:

Prof. Florindo di Monaco  
Via Michele Monaco 152  
I-81054 San Prisco (Caserta)

## S O L V T I O N E S

aenigmatis, quod in Rumore Vario 5+6/83 propositum est, vobis hoc loco demonstramus:

		10	20	30	40	50	60	70	80	90																
		C	O	R		M	A	S	S	A	R	T	A	S												
1	A		A	R	C	H	I	L	O	C	H	O	S		15	A	D	I								
2	E	L	E	A	E		M	E	R	I		B	P		20	C	O	S								
3	S	A	L			25	F	A	N	A		30	E	R	O	G	E	N	T							
4	C		O	25	30	C	U	L	A	R	E	T	U	R			O	I	R							
5	U	T		35	40	P	O	M	P	E	I		45	R	E	T	25	A	R	D	A					
6	L		V	50	55	E	R	O	N	A		60	C	U	M	A	E		65	I	T					
7	A	S	I	L	I	S					70	H	A	R	U	N	D	O		75	U					
8	P	I	S	A	N	A	E				80	E	P	I	S	T	O	L	A	S						
9	I		T	E	T	E				85	A	R	R	A			90	E	N	O	S					
10	U	I	U	U	H			95	A	L	A	E			100	T		105	I	R	I	M				
11	S	U	L	M	O	N	E	N	S	I	B	U	S							110	I	N	O			
12	S	A									115	E	S	O		120	S	O	B	R	I	N	I	S		
13																				125	S	A	U	C	I	A

De solutionibus recte inventis nobisque missis sortes coniecimus. Ecce illi, qui primum, secundum, tertium praemium accipient:

primum:	secundum:	tertium:
Sabine Szidat	Bernhard Christen	Christine Stuber
Sonnenrainstr.11	Solothurnstr. 21	Mühledorfstr.28/609
4533 Riedholz	3322 Schönbühl	3018 Bern

His tribus victoribus ex aenigmate cordialiter gratulamur! Praemia, quae sunt liber (primum praemium), libellus (secundum et tertium praemium), eis mox mitentur.





## TRAGOEDIA

### BENITI MUSSOLINI

Scriptis : Plinius Prioreschi  
In Latinum converterunt: Ernestus Brehm  
Thomas Coffea  
Plinius Prioreschi  
Copyright by P. Prioreschi 1978

### ACTUS III

Scaena III - Mussolini et Clara, manibus ligatis, in sub-  
sellio ante murum sedent. Iuxta Benitum Mus-  
solini partiarius armatus est. Nonnulli par-  
tiarii civesque circumstant. Arlequinus iux-  
ta captivos stat. Fundus scaenae photographia  
cadaverum pedibus suspensorum in Platea Lore-  
to amictus est.

Arlequinus: (Voce latratoris arenae (1)): Venite! Venite!  
Venite ad magnum Benitum Mussolini videndum,  
videte Ducem, conditorem Imperii, magnum du-  
cem hominum. Captivus est, manus eius ligatae  
sunt. Denique veram partem agit: partem cri-  
minosi vulgaris. Venite! Appropinquate! Non  
mordet! Nunc etiam aspectum metuendum quem ha-  
bebat non habet. Venite et miramini! Illa ho-  
norabilis femina eius amatrix est. Magnopere  
in lecto delectati sunt dum fratres et filii  
et mariti vestri in bello moriebantur. Venite!  
Venite!

Unus ex turba: Quid exspectamus? Eum suspendamus!

Alius : Centurionem exspectemus.

Primus : Centurionem?

Secundus : Ita est. A Mediolano venit.

Tertius : Ad quid?

Secundus : Ad eum corripiendum.

Primus : Cur eum hic et nunc non suspendimus?

Secundus : Exspectemus centurionem. Ille huius rei  
cura occupabitur.

Arlequinus : Dominae ac Domini! Dum centurionem expec-  
tamus, orationem Ducis audiamus! Faciamus  
ut Dux loquatur! Tantus orator erat, memi-  
nistine? (Voce Ducis) Itali! Camisiae nig-  
rae revolutionis! Fatui! Stulti! Auscultate!  
(Rident) Legiones quadratae Imperii Romani  
iterum incedunt! Ad mortem ite, dum amica  
mea fruor! (Rident. Voce ordinaria) Age,  
age, loquere, Dux, loquere!

Partiarius : Loquere! (Umerum Beniti Mussolini quassat)  
Loquere! (Mussolini non respondet, partia-  
rius in vultum eius sputat. Mussolini se  
lente manica (2) detergit.)

Vox : Eum suspendamus! Ambo focilemus! (3)

Vox : Nunc eum occidamus! Criminosum! Necatorem!  
Occidite Caesarem e chartone! (4) Occidite  
sannionem et scortum! Eos suspendite!

Arlequinus : (Voce latratoris arenae:) Magnus Dux loqui  
non vult. Sannio, scurra, denique tacere con-  
stituit. Si vocem perdidit, populus loque-  
tur. Audiamus quod oppressi dicendo habent.  
Domini Dominaeque, venite voces oppressorum  
audire! Spectaculum gratuitum est! (Pausa  
longa)

(Mulier nigra veste induta in scaenam intrat.  
Ante Mussolini stat.)

Mulier in luctu: Filium meum necavisti. Iuvenis erat ac  
vivere volebat. Eum in ventre meo tuli et  
alui. Cum patre necessitates eius curavimus

et gavisi sumus eum crescentem observantes. Saepe pater ei loquebatur de machinamentis motoriiis (5) aut de monstris dum cibum parabam aut vestimenta reficiebam. Curavi eius vulnuscula abrasionesque ac inepte conata sum vulnera primi amoris mitigare. Eius primi libri coloribus atque laetis formis pleni in arcula sunt quam saepe aperire volo sed non audeo. Eos legebat, quaestiones ponebat, aliquando elatas explicationes excogitabat. Iter eius in mundo observabamus, et quamquam vivere non sperabamus ad eum usque ad finem videndum, de metis quas assequeretur et superaret somniabamus, de eius matrimonio et de parvulis qui illuminarent tenebras nostrorum labentium annorum. (Pausa) Eum necavisti. Et, eum necans, patrem necavisti. Cum inanibus sermonibus tuis, cum scurrilitate tua, cum absurda vociferatione belli venisti et ad pugnam eum mandavisti. Ad mortem. Quomodo ius te ad eius vitam adripiendam habere putavisti? Si morbo succubuisset, Deum odissem... sed fortis et sanus erat... a te necatus est. Sanguinem filii mei sitiebas. Fortasse dementia captus es, criminali sanguinaria deliratione. Fortasse instar es veneficae bestiae quae non potest quin mortem propaget. Si ita est, spero illos te necaturos ne venenum tuum possis diffundere. Si hoc propter nefasta consilia quae comprehendere non possum fecisti, spero non te sed filios tuos necaturos ut solus inter alienos vages et in solitudine et dolore quod fecisti percipias. (Exit)

Arlequinus: Dominae Dominique! Magna pathetica oratio fuit! Mater semidemens dolore locuta est! Quid ad consolationem matris dolore commotae dicere vultis?

Unus ex turba (ad Mussolini pugnum agitans): Criminose, obitus tuus proximus est!

Vox : Miseriam populi pascebas! Poenam persolves!

Arlequinus: Audiamus nunc alium oppressum. Venite! Venite! Gratuitum est!

(Caecus cum baculo albo intrat.)

Caecus : Ubi est? Ubi? Debeo cum eo loqui. Oculos me eripuit. Ubi est?

(Homo brachium eius tenens, eum ante Mussolini conduit)

Caecus : Eum tangere volo! (Clarae faciem palpat) Non, haec femina est.

Vox : Est lupa quam ille amicam habebat.

Caecus : Eum volo. (Benitum Mussolini invenit et faciem eius palpat) Immo vero, hic est. (Diutius faciem palpat) Ecce qui oculos meos eripuit. Ad te multum cogitavi. Post diem illum cum, inter proelium, magnus flos ruber tam intense eripuit. Tu illuc me misisti. Tibi de odio meo dicere volo, de ira et dolore meis et quantopere erravisti. Quantopere erravisti! Nunc sero, sed tamen dicere volo. Mansit mihi tempus ad cogitandum et odiendum postquam me in tenebras iactavisti. Concipere non potes quantum tempus mihi mansisset. Deus meus, quantum tempus! Repente, tempus tam pervadens, tam immensum factum est, ut credam numerare omnia grana arenae mundi posse.... tu visum meum eripuisti. Eum dedisti monstro quod solum in immaginatione hominum tibi similitum existit et sanguine miseriaeque vescitur. Id Patriam appellas et vestimenta eius panni cruenti sunt. Monstrum coronam induitur craniis cum vacuis orbibus et continenter ossibus humanis carmina patriotica in tympanis belli percutit. Tu sacerdos maximus talis monstri eras. Nunc te

devorabit et cranium tuum id adornabit. (Pausa)  
Cogitavistine unquam quid caecitas sit vel sur-  
ditas vel paralysis vel amissio brachiorum et  
crurum? Cogitavistine de hominibus mutilatis quos  
tritorium carnis (6) in proelio non plene trivit?  
De eorum incontinentiis, cruciatibus, incapacita-  
tibus? Gloria Patriae tantum dolorem non valet,  
unam horam tenebrarum non valet! (Pausa) Si num-  
quam natus esses, oculos meos haberem. Si mater  
tua te strangulavisset, viderem. Cur id fecisti?  
Cur? Tam stultus eras ut non videres te Patriam -  
monstrum maius et altius facere atque illud plus  
plusque sanguinis dolorisque requisiturum ad suam  
famem voracem satiandam. Tu stultus miserabilis  
es! Ex fundo tenebrarum mearum te exsecror! (In-  
cipit abire et extra scaenam ducitur)

Arlequinus (voce latratoris arenae): Oratio magna! Do-  
lor tristitiaque caeci! Proximi fini sumus! Pos-  
tremum Benitum Mussolini aspiciate! Ille unus ex  
gravissimis viris mundi erat! Venite, Dominae Do-  
minique, spectaculum gratuitum est! Proximi fini  
sumus, Centurio mox aderit! Ultima occasio ad mag-  
num Ducem videndum ante extremum discessum! Domi-  
nae Dominique, pro certo habeo hanc suam extremam  
salutationem huic honorabili civitati esse! Cito!  
Cito! Ultima occasio ad eum videndum! Ultima occa-  
sio ad gaudendum!

Vox : Centurio venit!

Voces : Centurio, centurio....

(Homo habitu partiarii indutus (7), mydribalo (8)  
armatus, in scaenam venit. Omnes silent.)

Centurio: Benite Mussolini! Ante murum i!

(Mussolini surgit et ante murum it. Clara eum se-  
quitur.)

Clara : Quid vis? Quis es?

Centurio (Clarae): Abi, te commove ab eo!

Clara : Cur? Non ibo.

Centurio : Abi, dico!

Clara : Non ibo!

Centurio : Tunc morieris.

Clara : Non potes.... quid vis....

Centurio : Benite Mussolini, in nomine populi Itali,  
te criminosum belli (9) declaro adque ad  
mortem condemno. (Mydribalum dirigit)

Clara (ante Mussolini suas victas manus mittit): Non,  
non..... eum necare non potes! Noli eum ne-  
care! Ille est tuus..... ille est....(plorat).

(Centurio pessulum (10) deprimit, sed mydri-  
balum intricatum (11) est. Cum eo breviter  
confligit et iterum vane conatur. Arlequinus  
cito mydribalum ex propinquo partiario tollit  
idque centurioni dat qui suum in terram con-  
icit idque Arlequini accipit.)

Clara (clamitans): Non! Non! Quaeso!

(Iaculatio mydribali (12) auditur atque Mus-  
solini et Clara concidunt. Pausa longa.)

Arlequinus (magna cachinnatione inridens): Ha, ha, ha,  
ha, ha!!! Similis puncto folli conlapsus est!!  
Ha, ha, ha, ha!!! Scurra mortuus est!! (Iden-  
titem cadavera calcitrat) Mortuus est!! Scur-  
ra, novus Caesar mortuus est!!!

Vox : Eos laqueo suspendamus!

Voces : Ita, eos suspendamus! Comburamus! Super eos  
mingamus!!

Arlequinus: Manete! Manete! Prope, alia cadavera sunt:  
cadavera eius collaboratorum. Autocarro (13)  
eos in Mediolanum portabimus, tunc eos sus-

pendemus. Tunc bibemus et gaudebimus. Nova aetas Italiae incipit. Iterum libertas nobiscum est. Neque bella neque miseriae unquam evenient. Vobis promitto Italiam denique iustitia gubernaturam esse. Omnia meliora erunt. Pacem! Iustitiam! Felicitatem! Libertatem! Fraternalum amorem! Nova aurea aetas erit. Ego vobis promitto!

SIPARIUM

- (1) Latrator arenae = Circus barker
- (2) Manica, -ae = Sleeve
- (3) Focilare = to shoot
- (4) Charto, -onis = Cardboard
- (5) Machinamentum motorium = Motor, engine
- (6) Tritorium carnis = Meat grinder
- (7) = a man in partisan uniform
- (8) Mydribalum, -i, n. = Sub-machine gun
- (9) Criminosus belli = War criminal
- (10) Pessulus, -i, m. = Trigger
- (11) Intricatus, -a, -um = Jammed
- (12) Iaculatio mydribali = Burst of automatic fire  
(Burst of sub-machine gun)
- (13) Autocarrus, -i, m. = Truck



SVBNOTO RVMOREM VARIVM  
(ich abonniere RVMOR VARIVS)

\_\_\_\_\_  
\_\_\_\_\_  
\_\_\_\_\_

SVBNOTO RVMOREM VARIVM  
DONO DATVM ALICVI  
Factura subnotationis mit-  
tenda est ad adressam infra  
stantem.  
(ich abonniere RVMOR VARIVS  
mit Rechnung an:)

\_\_\_\_\_  
\_\_\_\_\_  
\_\_\_\_\_

Datum und Unterschrift:

für



RVMOR VARIVS  
Postfach 883

CH-8050 Zürich



RVMOR VARIVS  
Postfach 883

CH-8050 Zürich

AZ

8050 Zürich

7+8/83

KALENDIS AVGVSTIS

MCMLXXXIII

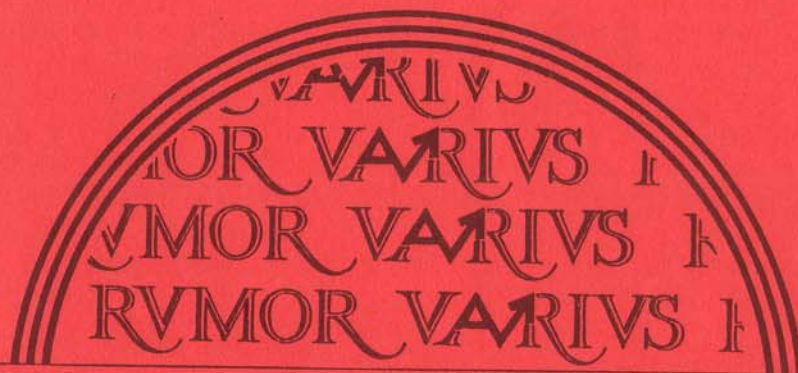

RVMOR VARIVS



TOMUS 6

FASC. 42